

## FDV Linea Oslo - drift- og vedlikeholdsinstruksjoner

### MATERIALER

Alle stålelementer er varmgalvanisert. Elementer av stål og aluminium er også beskyttet mot vær og vind i form av pulverlakkering. Det er viktig å holde overflatene rene og fri for dype riper og andre malingskader. All skade på maling må utbedres så snart som mulig, da stål kan ruste raskt.

### GENERELL RENGJØRING

Det er anbefalt å vaske leskuret 4 ganger i året. Spesielt etter vinteren for å fjerne salt og andre stoffer som kan skade leskurets overflate. Bruk vann med en snill såpe for vask, ikke kaustiske kjemikalier. Høytrykksspyler kan benyttes.

Bruk normal temperatur, og det er viktig at damp-vaskere ikke benyttes. Ved minst 2 av vaskene anbefales det at man går over leskuret og etterstrammer skruer.

Før vask må elektriske kabler kobles fra. Påse at den som utfører frakoblingen har nødvendig kompetanse opp mot elektriske anlegg.

For å vaske glass kan samme utstyr og kjemikalier som for de malte overflatene benyttes. Etter vask må glasset tørkes for vann enten med en vindussal eller tørkepapir/håndduk. Man kan bruke kjemikalier beregnet på å fjerne grafitti fra glass, men da forsiktig. Vask overflaten med vann etter utført grafitti-vask.

### ERSTATTE ØDELAGT GLASS

Ved vandalisme eller uforutsette hendelser kan glasset bli knust. Måten å skifte dette på er å ta ut den røde klipsen i bildet under i dokumentet. Vinduet er da fritt til å tas ut.

# N Ò R F A X

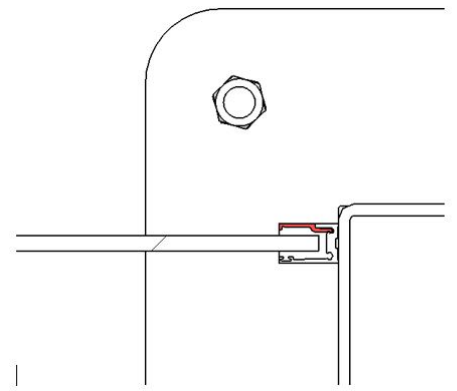

Når man setter inn nytt glass, husk å legge inn distanseskive av plast mellom aluminium og glass. I glassholderen er det også 4 polykarbonat-skiver (2 pr. side) som skal beskytte glasset i horisontal retning. Påse at disse er tilstede og hele.

## SKRUER

Utskiifting:

Hvis det under service av leskuret oppdages problemer som skader, rust eller lignende på skruer, muttere og skiver, skal disse skiftes ut med komponenter av samme størrelse og styrke.

Vask:

Alle skruer har kvalitet A2 og tåler dermed alt av vær. Disse vaskes derfor

For å vaske gummipakningene, bruk samme utstyr og produkter som for de øvrige komponentene.

## GUMMI

Vask:

For å vaske gummipakningene, bruk samme utstyr og produkter som for de øvrige komponentene.

Utskiifting.

Etter noen år kan gummi spreke. Dette er helt normalt for EPDM-gummi. Hvis overflaten av gummi er skadet, byttes gummi ut med ny. Prosedyren for dette er den samme som for glass nevnt tidligere

## REPERASJONER

- Utfør reparasjoner så snart skade er påvist
- Bruk kun godkjente komponenter til å erstatte skadede komponenter.
- Reparasjoner skal kun utføres av kvalifisert personell.
- Det skal ikke sveises, bores eller utføres annet arbeid som endrer leskurets originale flater og konstruksjon.

N Ò R  
F A X

#### SNØ, STRØSAND OG IS

(Salt kan ha en nedbrytende effekt på betong og miljø.)  
Må/kost fundamentet rent for snø og sand. Eventuell is kan fjernes ved salting. Med riktig dosering av saltinnhold vil salting ha ubetydelig innflytelse på levetiden til belegget. Bruk alltid natriumklorid (NaCl) koksalt. Ved spredning av saltvann er det vanlig å bruke én del salt som oppløses i fire deler vann.

**Dette dokumentet er utarbeidet i samarbeid med produsent.**