

Losseanvisning – Fundament til leskur

N O R
F A X

Den som utfører løft må besørge at løfteredskap/ utstyr er dimensjonert for elementets vekt

I alle fundamenter til leskur er det 4 stk innstøpte løftepunkt som er plassert på siden av fundamentet. Disse er plassert inntrykket fra enden 1/5 av elementets bredde lenge.

Bruk en solid planke som legges i mellom løftepunktene. Dette er for å hindre at kjettingen skader fundamentet ved løft.

Løft fundamentet med kran eller gravemaskin.

OBS! Dersom fundamentet leveres på lukket bil må man bruke truck eller hjullaster.

Ved store fundamenter må man ha løfteutstyr som har stor avstand mellom gaflene, evt. bruke to trucker/hjullastere. Bruk 1/5 prinsippet for et trygt løft! (se neste side)



Forklaring av 1/5- prinsippet:

Under viser vi et eksempel på fundament med total bredde 7170 mm.

$1/5$ av 7170 = 1434.

Det betyr at løftepunktene må være 1434 mm inn fra hver ende.

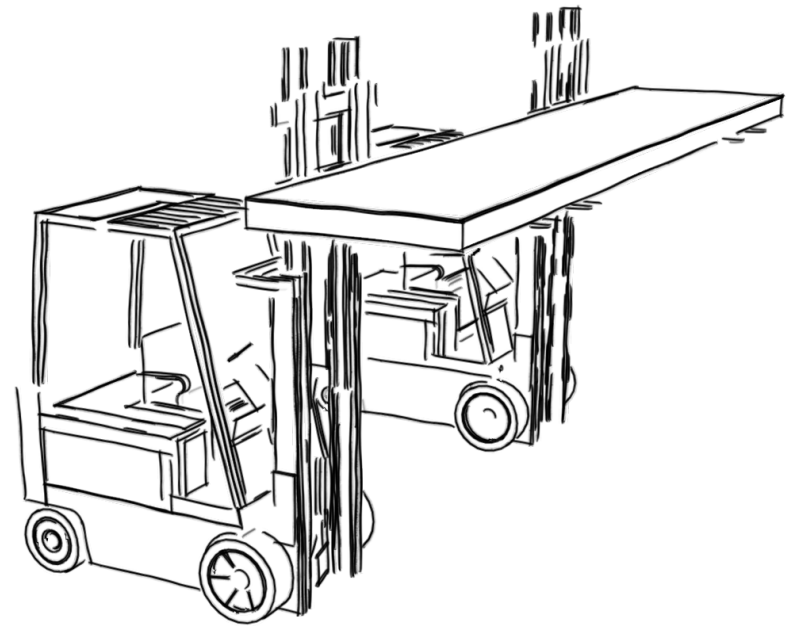

Løft her

Løft her

7170

1434

4302

1434